

01. Przygotowanie sufitu i montaż ramki.
 02. Wyłączenie prądu w gniazdku.
 03. Zamocowanie ramki do sufitu za pomocą śrub.
 04. Podłączenie przewodów elektrycznych do terminali.
 05. Zamocowanie oprawy do ramki.
 06. Włączenie prądu w gniazdku.

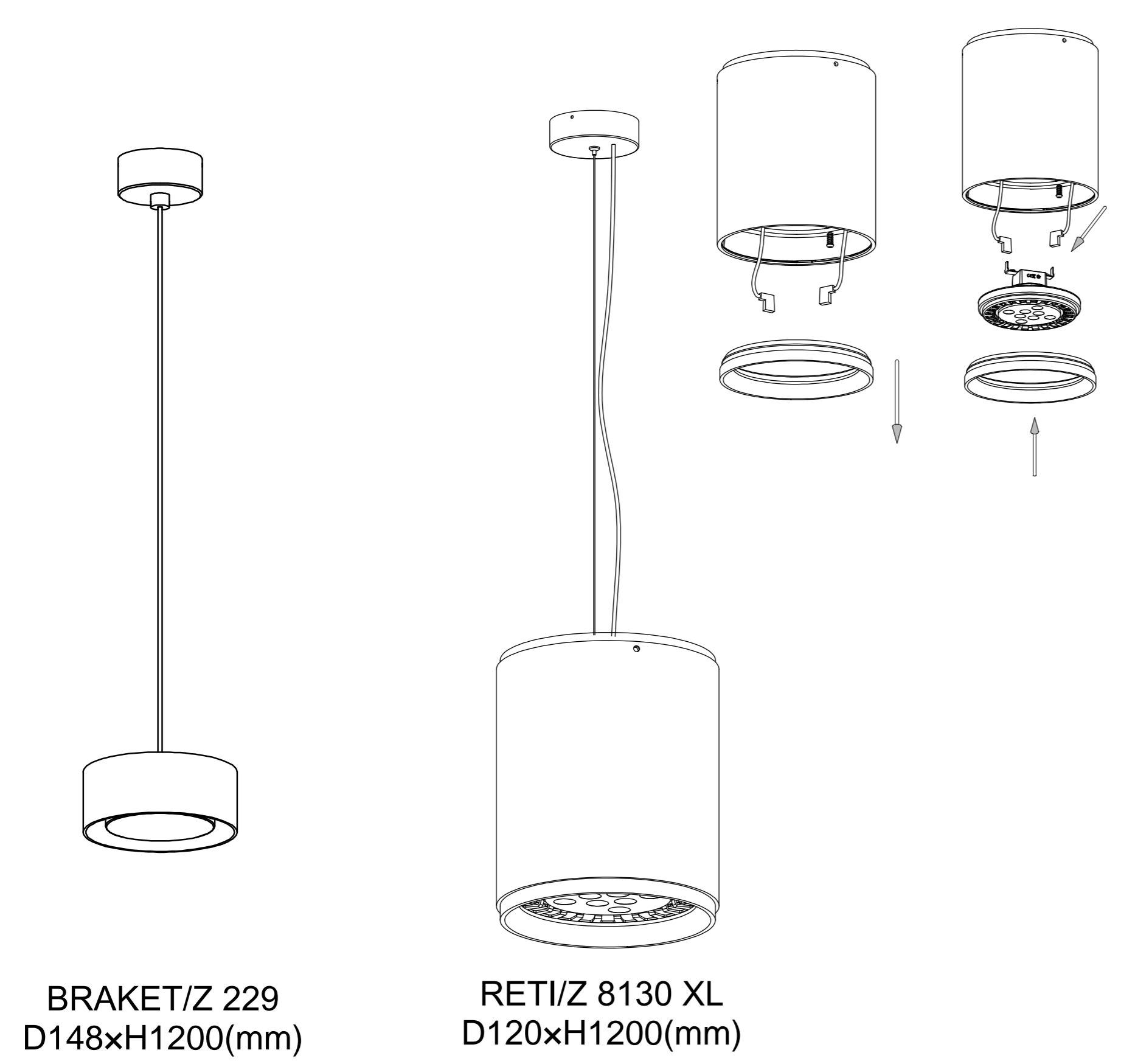
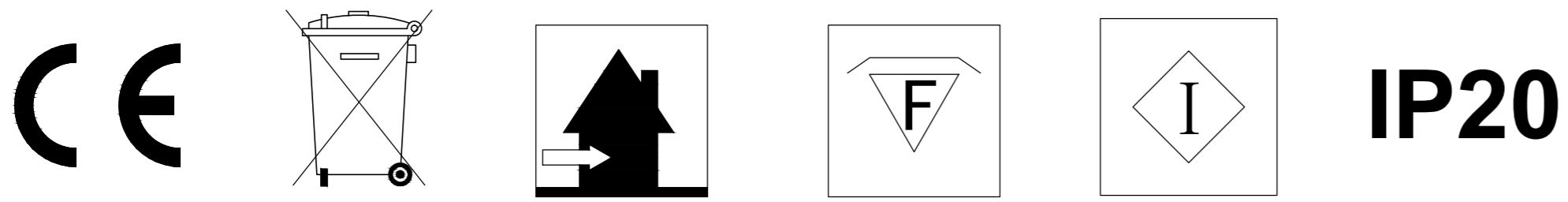

BRAKETZ 229
D148xH1200(mm)

RETIZ 8130 XL
D120xH1200(mm)

WYKOŃCZENIE
 Wykończenie oprawy polega na zamocowaniu osłony i przykręceniu jej do oprawy. Osłona jest dostarczana w zestawie. Po zamocowaniu osłony oprawa jest gotowa do użytku.

Wszystkie części oprawy są wykonane z wysokiej jakości materiałów. Oprawa jest odporna na uszkodzenia mechaniczne i chemiczne. Nie należy używać oprawy w miejscach o wysokiej wilgotności powietrza.